

IN-LINE DRUCKREGLER Reihen "RML" und "RMC"

Der RML R Druckregler gehört zu der lineonline Familie und kann seriell oder parallel mit allen anderen Produkten verbunden werden.

Der Druckregler ist in fünf Varianten verfügbar:

- In-line mit push-in am Eingang und Ausgang
- In-line mit Gewindeanschluss am Eingang und push-in Ausgang
- In-line mit push-in Eingang und Gewindeanschluss am Ausgang
- In Winkelform mit Gewindeanschluss am Eingang und push-in am Ausgang
- Cartridge Ausführung für direkten Einbau in vorgefertigten Sitz

Der Druckregler ist mit einem Druckbegrenzungsventil für Überdruckablaß ausgerüstet

- Besonders geeignet für den Einsatz zwischen Ventil und Zylinder und als Druckregler in Sekundärzweigen des pneumatischen Systems

Die Angaben in Klammern beziehen sich auf die Winkelversion



TECHNISCHE DATEN	RML Ø 6	RMC 1/8	RMS 1/8	RML Ø 8	RMC 1/4	RMS 1/4
Gewindeanschluss	1/8"-1/4"	1/8"	1/8"	1/8"-1/4"-3/8"	1/4"	1/4"
Schlauchverbindung	Ø 6	Ø 4 - Ø 6 - Ø 8	-	Ø 8	Ø 6 - Ø 8 - Ø 10	-
Regulierungsbereich	1-8 bar - 0.1-0.8 MPa - 14.5-116 psi					
Eingangsdruck	MPa		0.2-1 MPa			
	bar		2-10 bar			
	psi		29-145 psi			
Durchflussmenge bei 6.3 bar (0.63 MPa-91 psi) $\hat{A}P$ 1 bar	1/8": 150 NI/min				1/4": 260 NI/min	
Durchflussmenge am Druckminder Ventil bei 6.3 bar (0.63 MPa - 91 psi)	1/8": 400 NI/min				1/4": 600 NI/min	
Schmierung	Geölte oder ungeölte gefilterte Druckluft					
Max Temperatur bei 1 Mpa, 10 bar, 145 psi	°C		-20°C - +60°C			
	°F		-4°F - +140°F			
Einbauposition	verfügbar					
Anmerkung	Der Regler muß bei ansteigendem Druck eingestellt werden					

KOMPONENTEN

- 1 Grundkörper in Technopolymer
- 2 Einsatz Messing/vernickelt
- 3 Regulierschraube Messing/vernickelt
- 4 Stahlfeder
- 5 Kolbenstange Messing
- 6 NBR Verschluss
- 7 Rostfreier Stahlverschluss
- 8 Arretiermutter
- 9 Befestigungsmutter Messing/vernickelt
- 10 Lösungsbuchse in Technopolymer
- 11 Fixierungsbuchse in Technopolymer
- 12 Rostfreier Zangenring
- 13 Federring in Technopolymer
- 14 NBR Dichtring
- 15 Drehring Messing/vernickelt

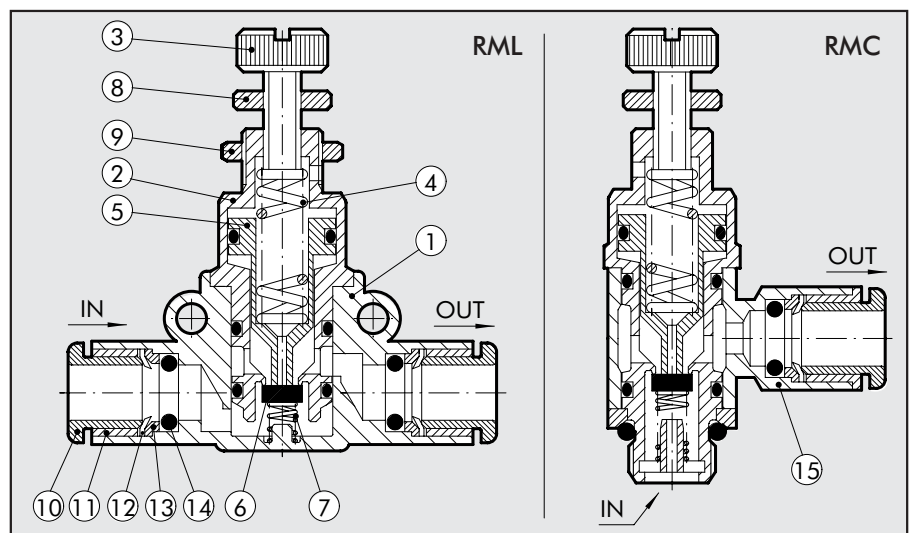



BEFESTIGUNGSMÖGLICHKEITEN

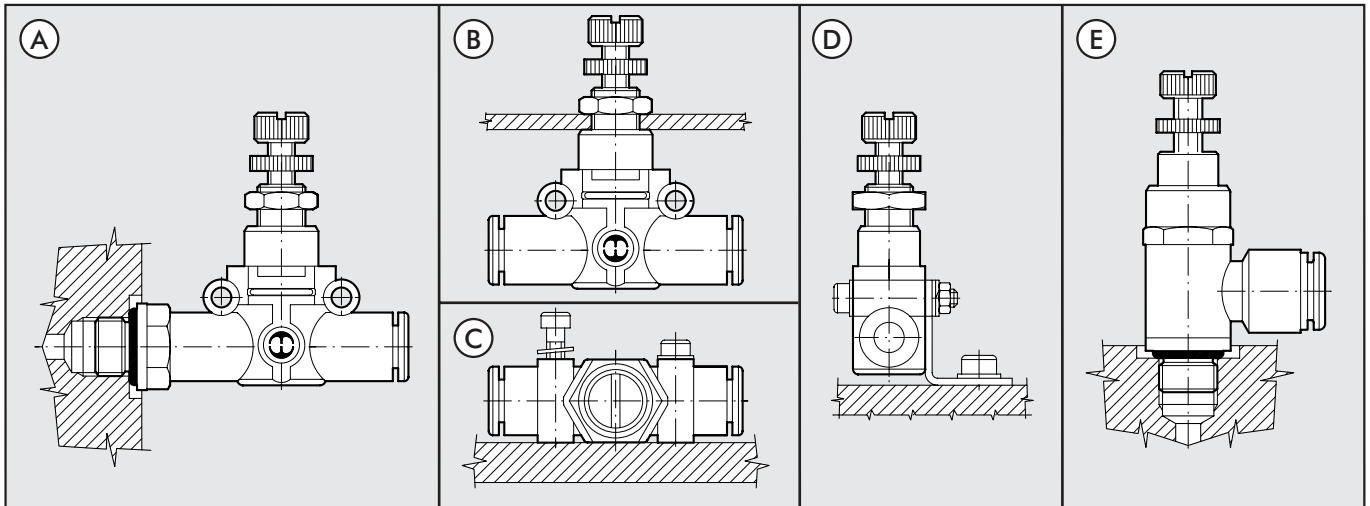

- Abb. A: Mit dem Außengewindeanschluss ist es möglich den RML/RMC direkt am Zylinder oder Ventil zu befestigen.
 Abb. B: Schalttafeleinbau des RML/RMC Grundkörpers mittels Befestigungsschraube.
 Abb. C: Wandbefestigung des RML/RMC mittels zweier Schrauben
 Abb. D: Tafelbefestigung mit spezieller SQU L Halterung
 Abb. E: Spezielle 90°-Ausführung (RMC) für parallele Schlauchführung

EINSATZMÖGLICHKEITEN

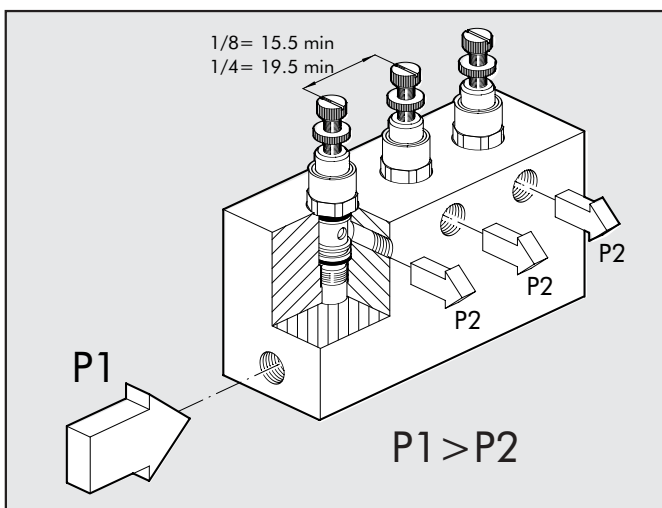
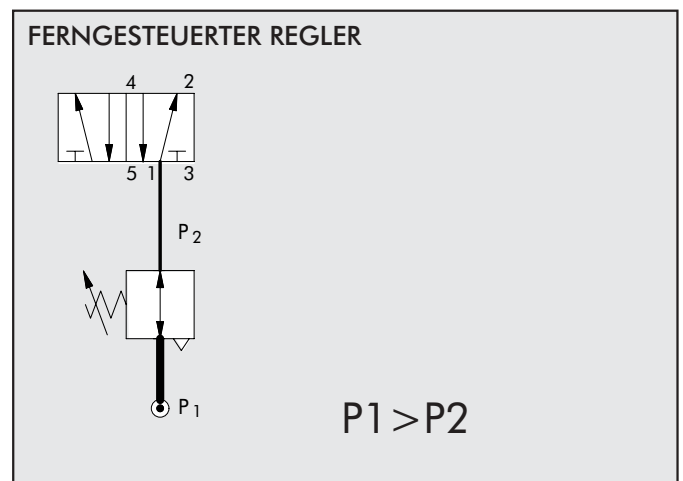
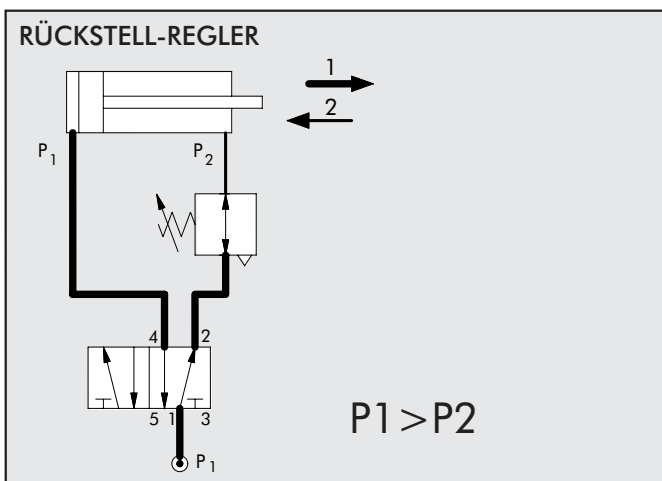

- Einsatz des Cartridge Reglers:
- Direkt eingebaut in den Kreislauf oder entlang des Luftversorgungskreises
 - Block mit gemeinsamer Luftzufuhr und getrennt regulierbaren Ausgängen

DRUCKREGLER DER REIHE RML

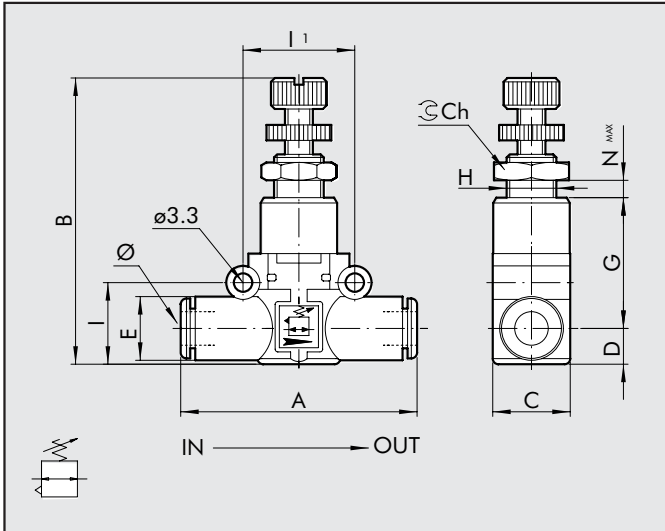

Bestellnummer	Typ	Ø	A	B	C	D	E
9061316	RML 6-6	6	47	46÷52	14.7	6.4	11.4
9061324	RML 8-8	8	55.5	52÷58	18.7	9.1	13.8

G	H	I	I1	Ch	Nmax
24.8	M9x0.75	14.6	20	11	4.5
27.4	M11x1	18.7	24	13	3.8

DRUCKREGLER DER REIHE RML MIT GEWINDE ANSCHLUSS AM EINGANG UND PUSH-IN ANSCHLUSS AM AUSGANG

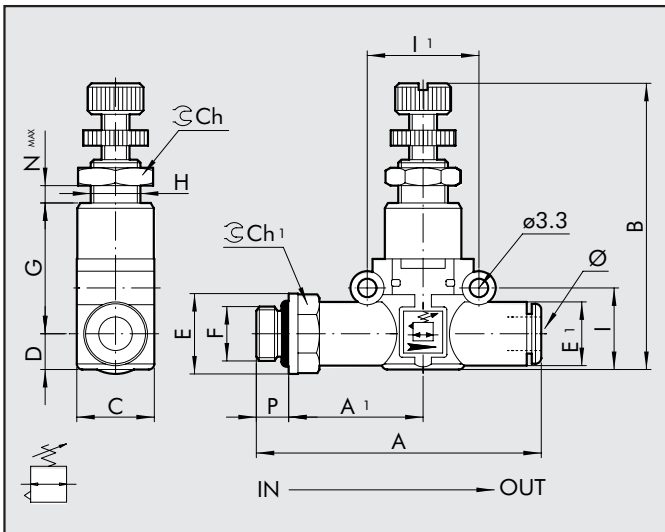

Bestellnummer	Typ	F	Ø	P	A	A1	B	C	D
9061408	RML 1/8-6	1/8	6	6	57.3	27.8	46÷52	14.7	6.4
9061409	RML 1/4-6	1/4	6	8	60.3	28.8	46÷52	14.7	6.4
9061410	RML 1/8-8	1/8	8	6	65.3	31.8	52÷58	18.7	9.1
9061411	RML 1/4-8	1/4	8	8	69.7	34.2	52÷58	18.7	9.1
9061412	RML 3/8-8	3/8	8	9	71.3	34.8	52÷58	18.7	9.1

E	E1	G	H	I	I1	Ch	Ch1	Nmax
14	11.4	24.8	M9x0.75	14.6	20	11	12	4.5
18	11.4	24.8	M9x0.75	14.6	20	11	14	4.5
15	13.8	27.4	M11x1	18.7	24	13	14	3.8
18	13.8	27.4	M11x1	18.7	24	13	14	3.8
22	13.8	27.4	M11x1	18.7	24	13	17	3.8

DRUCKREGLER DER REIHE RML MIT PUSH-IN ANSCHLUSS AM EINGANG UND GEWINDE ANSCHLUSS AM AUSGANG

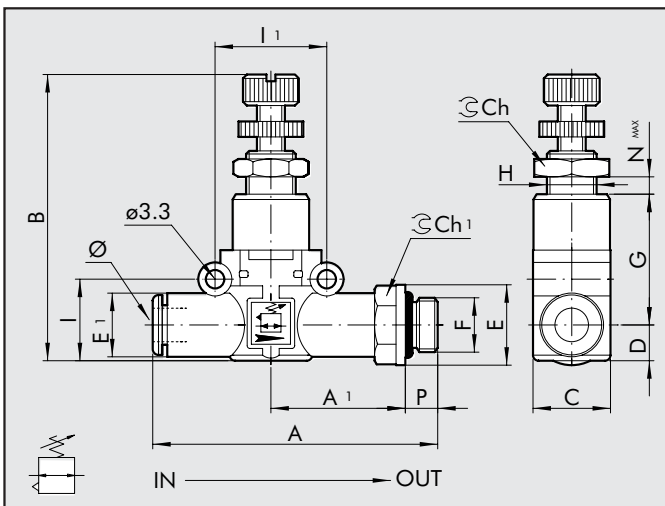

Bestellnummer	Typ	Ø	F	P	A	A1	B	C	D
9061508	RML 6-1/8	6	1/8	6	57.3	27.8	46÷52	14.7	6.4
9061509	RML 6-1/4	6	1/4	8	60.3	28.8	46÷52	14.7	6.4
9061510	RML 8-1/8	8	1/8	6	65.3	31.8	52÷58	18.7	9.1
9061511	RML 8-1/4	8	1/4	8	69.7	34.2	52÷58	18.7	9.1
9061512	RML 8-3/8	8	3/8	9	71.3	34.8	52÷58	18.7	9.1

E	E1	G	H	I	I1	Ch	Ch1	Nmax
14	11.4	24.8	M9x0.75	14.6	20	11	12	4.5
18	11.4	24.8	M9x0.75	14.6	20	11	14	4.5
15	13.8	27.4	M11x1	18.7	24	13	14	3.8
18	13.8	27.4	M11x1	18.7	24	13	14	3.8
22	13.8	27.4	M11x1	18.7	24	13	17	3.8



DRUCKREGLER DER REIHE RMC

Bestellnummer Typ Ø A B C D E E1 Ch

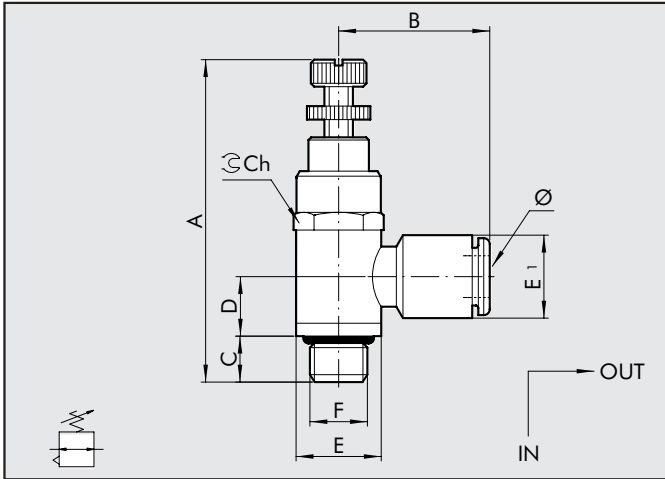

9061102	RMC 1/8-4	4	51÷57	20.3	6	12.7	14	9.5	14
9061108	RMC 1/8-6	6	51÷57	22.5	6	12.7	14	11.3	14
9061110	RMC 1/8-8	8	51÷57	24.4	6	12.7	14	13.8	14
9061109	RMC 1/4-6	6	57÷63	24.2	8	11	18	11.3	17
9061111	RMC 1/4-8	8	57÷63	26.1	8	11	18	13.8	17
9061112	RMC 1/4-10	10	57÷63	31.3	8	11	18	16.5	17

CARTRIDGE DRUCKREGLER DER REIHE RMC

Bestellnummer Typ F A B C Ch

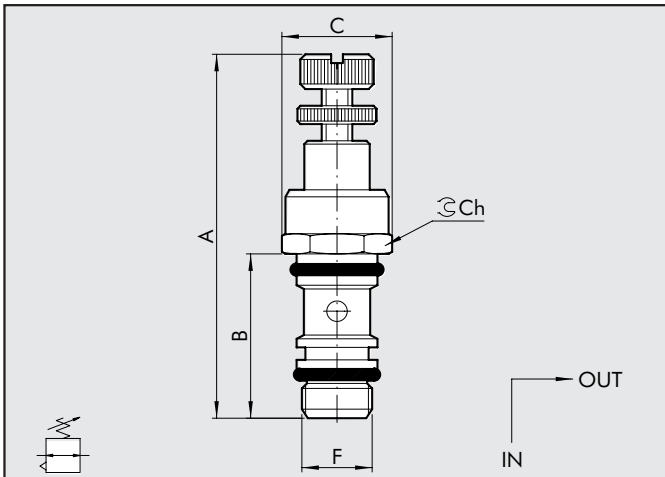

9061001	RMS 1/8	1/8	51÷57	24.3	15	14
9061002	RMS 1/4	1/4	57÷63	27.8	19	17

SITZ ZUR MONTAGE DES CARTRIDGE DRUCKREGLERS

F A B C D

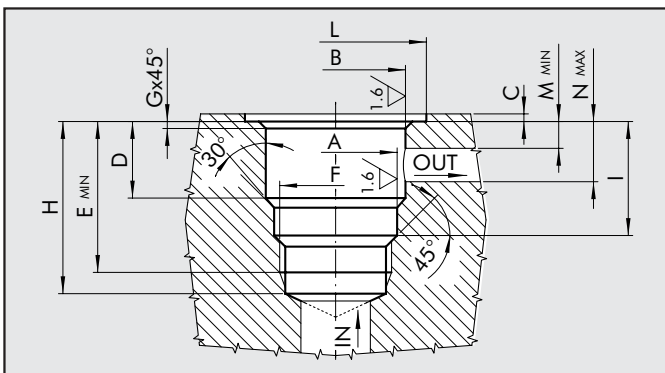

SE.RMS 1/8	1/8	9.8 +0.1/-0	11.2 ±0.05	0.5 ±0.5	15.6 ±0.07
SE.RMS 1/4	1/4	13.5 +0.1/-0	14.4 ±0.05	0.5 ±0.5	17.5 ±0.07

E G H I L M N

24.6	0.3	27	18.1 ±0.2	15.4	3.5	12
28	0.4	31.2	20.8 ±0.2	19.4	3.5	13.5

WERKZEUG FÜR DEN CARTRIDGE RMS SITZ

Bestellnummer Typ A B

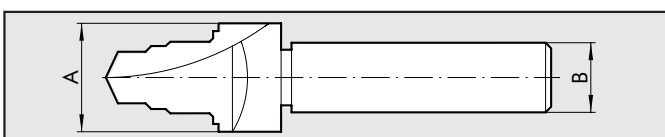

9062001	UT.SE 1/8	16	12
9062002	UT.SE 1/4	20	15